

**PANDUAN BINAAN
BAKUT DAN ARAH KIBLAT
TANAH PERKUBURAN
ISLAM**



PEJABAT MUFTI NEGERI SABAH

PRA KATA

YANG BERBAHAGIA MUFTI KERAJAAN NEGERI SABAH

Segala puji kehadiran Allah SWT serta salawat dan salam ke atas junjungan besar Nabi Muhammad SAW yang menjadi suri tauladan umat Islam sepanjang zaman, serta seluruh keluarga baginda, para sahabat dan mereka yang sentiasa mengikut jejak Baginda SAW hingga ke hari perhitungan kelak.

Alhamdulillah, saya memanjatkan kesyukuran di atas taufiq dan izinNya Pejabat Mufti Negeri Sabah dapat menerbitkan risalah Panduan Binaan Bakut & Napor dan Arah Kiblat Tanah Perkuburan Islam. Pejabat ini juga merakamkan penghargaan dan terima kasih kepada Jabatan Mufti Negeri Sarawak atas jasa baik dan perkongsian ilmu berkaitan isu ini.

Ahli Majlis Fatwa Negeri Sabah telah bersetuju menerima Panduan Binaan Bakut dan Arah Kiblat Tanah Perkuburan Islam pada muzakarah kali 1/2016 pada 1-3 Mac 2016/14-16 Muharram 1437 bertempat di Bilik Cempaka, Hyatt Regency Kota Kinabalu, Sabah sebagai panduan umat Islam di negeri ini.

Akhir kata, semoga melalui penerbitan risalah kecil ini dapat memberi manfaat dan dijadikan panduan umat Islam khususnya di negeri ini. Segala kekurangan dipohon kemaafan dan sedia menerima teguran demi kemaslahatan dan kebaikan bersama.

Sekian, wassalam.



SS DATUK USTAZ HAJI BUNGSU @ AZIZ BIN HAJI JAAFAR

1.0 TUJUAN

Garis Panduan Binaan Bakut dan Arah Kiblat Tanah Perkuburan Islam ini disediakan untuk membimbing dan memberi panduan kepada pihak yang terlibat dalam pengurusan tanah perkuburan Islam dengan harapan dapat memelihara batas-batas syarak. Diharapkan garis panduan ini juga akan dijadikan rujukan dan panduan kepada masyarakat awam yang turut terlibat dalam penyelenggaraan tanah kubur. Seterusnya menjadikan tanah perkuburan Islam di negeri ini tersusun, rapi dan mengikut syariat Islam.

2.0 MUKADDIMAH

2.1 Pensyariatan Tanah Perkuburan Islam

- 2.1.1 Orang Islam dituntut supaya menguburkan jenazah di tanah perkuburan yang dikhususkan atau diwakafkan sesuai dengan amalan yang dilakukan oleh Rasulullah SAW, para Sahabat dan mereka yang mengikuti amalan ini.

Firman Allah SWT dalam surah al-Hasyr ayat 7:

وَمَا آتَاكُمُ الرَّسُولُ فَخُذُوهُ وَمَا نَهَاكُمْ عَنْهُ فَانْتَهُوا

Bermaksud: *Dan apa jua perintah yang dibawa oleh Rasulullah SAW kepada kamu maka terimalah serta amalkan, dan apa jua yang dilarangnya kamu melakukannya maka patuhilah larangannya*

Firman Allah ta'ala dalam surah al-Haj ayat 30:

ذَلِكَ وَمَنْ يُعِظْكُمْ حُرْمَاتِ اللَّهِ فَهُوَ خَيْرٌ لَهُ عِنْدَ رَبِّهِ

Bermaksud: *Itulah yang wajib dipatuhi; dan sesiapa yang menghormati hukum-hukum Allah maka yang demikian menjadi kebaikan baginya di sisi Tuhannya.*

- 2.1.2 Kitab *Nihayatu al-Muhtaj Ila Syarhi al-Minhaj*, karangan allamah Syamsuddin Muhammad bin Abi al-Abbas Ahmad bin Hamzah bin Syihabuddin ar-Ramli, Jilid 3, Hal. 28 menjelaskan;

وَالدَّفْنُ فِي الْمَقْبَرَةِ أَفْضَلُ "مِنْهُ فِي غَيْرِهَا لِلِاتِّبَاعِ وَنَبِيلِ دُعَاءِ الْمَارِّينَ"

Maksudnya: *Dan menguburkan (jenazah) di tanah perkuburan adalah lebih baik daripada selainnya kerana mengikut Sunnah Rasulullah SAW dan beroleh keberkatan dan rahmat dari doa kaum Muslimin yang melaluinya.*

Dalam kitab *Mugni al-Muhtaj*, karangan as-Syeikh Muhammad al-Khatib as-Syarbini, Jilid 1, Hal. 361 menjelaskan kebaikan dikuburkan di tanah perkuburan yang khusus iaitu;

وَلِأَنَّه صَلَّى اللَّهُ عَلَيْهِ وَسَلَّمَ كَانَ يَدْفِنُ أَهْلَهُ وَأَصْحَابَهُ بِالْبَقِيعِ

Maksudnya: (Pengebumian di tanah perkuburan yang dikhususkan) Dan kerana Rasulullah SAW sendiri menguburkan keluarga dan para sahabatnya di perkuburan al-Baqi’.

2.2 Mengebumikan Jenazah

Tanggungjawab bagi orang Islam yang hidup ke atas jenazah orang Islam ialah;

- a. Memandikan Jenazah,
- b. Mengapankan Jenazah,
- c. Menyembahyangkan Jenazah, dan
- d. Mengebumikan Jenazah.

Setelah jenazah tersebut dikuburkan, adalah menjadi kebiasaan masyarakat Islam di Sabah khususnya membuat binaan di atas kubur yang terdiri daripada nisan dan binaan (kepok/bakut).

Dalam hal ini Islam telah memberikan panduan mengenai perkara yang berkenaan sebagaimana hadis Rasulullah SAW yang berikut:

عن جابر رضي الله عنه قال : نهى رسول الله صلى الله عليه وسلم أن يجصص القبر وأن يقعد عليه وأن يبنى عليه

Bermaksud: “Rasulullah SAW menegah dari mengecat kubur, duduk di atasnya dan membuat binaan di atasnya”. (Hadith Riwayat Muslim, 970).

عَنْ سُفْيَانَ التَّمَّارِ : أَنَّهُ رَأَى قَبْرَ النَّبِيِّ صَلَّى اللَّهُ عَلَيْهِ وَسَلَّمَ مُسْتَمًّا .

Bermaksud: Dari Sufyan al-Tammar: “Ta melihat kubur Nabi SAW. Tingginya hanya sekadar tinggi bonggol unta sahaja”. (Hadith Riwayat Al-Bukhari, 1390).

أَنَّ النَّبِيَّ صَلَّى اللَّهُ عَلَيْهِ وَسَلَّمَ أَحْدَدَ لَهُ حَدًّا، وَنُصِبَ اللَّيْنُ نَصْبًا، وَرُفِعَ قَبْرُهُ
مِنَ الْأَرْضِ نَحْوًا مِنْ شِبْرٍ.

Bermaksud: “Bahawa Nabi SAW dibuat untuknya liang lahad, ditegakkannya dengan batu bata, ditinggikan kubur dari bumi sebanyak sejengkal.” (Hadith Riwayat Ibn Hibban, 6635).

Riwayat tersebut diperkuat dengan hadis yang lain daripada Saleh bin Abi Saleh sebagaimana yang disebutkan oleh Abu Daud dalam Kitab al-Marasil iaitu:

رَأَيْتُ قَبْرَ رَسُولِ اللَّهِ صَلَّى اللَّهُ عَلَيْهِ وَسَلَّمَ شِبْرًا أَوْ نَحْوَ شِبْرٍ.

Bermaksud: “Aku melihat kubur Rasulullah SAW tinggi sejengkal dari permukaan bumi.” (Abu Daud, 421).

Hadis di atas menjelaskan larangan meninggikan kubur melebihi daripada keperluan. Imam Nawawi dalam syarah *al-Muhazzab* menyatakan sunat meninggikan kubur daripada bumi kadar sejengkal. Beginilah menurut nash Imam Syafie dan al-Ashhab. [Bahru al-Madzi, Jilid. 7, hal. 326]

3.0 PANDUAN BINAAN BAKUT/KEPOK

3.1 Berdasarkan penjelasan syarak di atas, berikut adalah panduan binaan bakut/kepok yang mesti dipatuhi;

- a. Tidak dibenarkan untuk meninggikan binaan (kepok/bakut) melebihi ukuran dan saiz yang telah ditetapkan.
- b. Tidak dibenarkan menutup atas binaan tersebut (kepok/bakut) dengan apa-apa bahan seperti simen, kayu dan sebagainya.
- c. Tidak dibenarkan membina apa sahaja binaan lain seperti bangku, pagar, bumbung dan lain-lain di atas kubur dan sekitar kawasan kubur.
- d. Tidak dibenarkan membuat sesuatu pada binaan yang menyerupai agama lain dan bertentangan dengan hukum syarak seperti warna, bentuk binaan dan lain-lain.
- e. Tidak bersifat kekal, bakut/kepok mestilah berbentuk mudah alih.

3.2 Ukuran Binaan Bakut/Kepok

Binaan Bakut/kepok pada kubur adalah seperti berikut:

- a. Ukuran dan saiz bagi kubur orang **dewasa**:

Panjang x Lebar x Tinggi = 44" x 24" x 8"

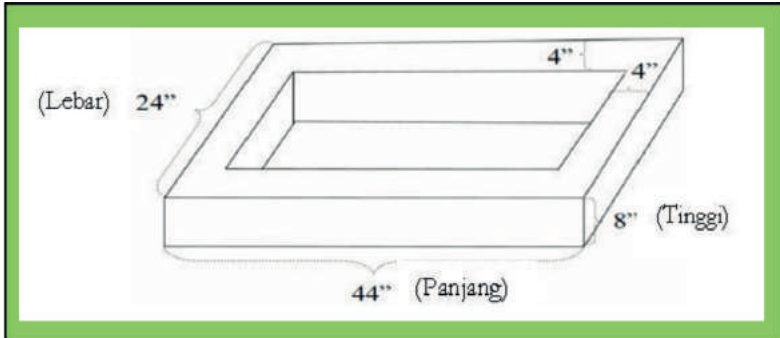

- b. Ukuran dan saiz bagi kubur **kanak-kanak**:

Panjang x Lebar x Tinggi = 24" x 16" x 6"

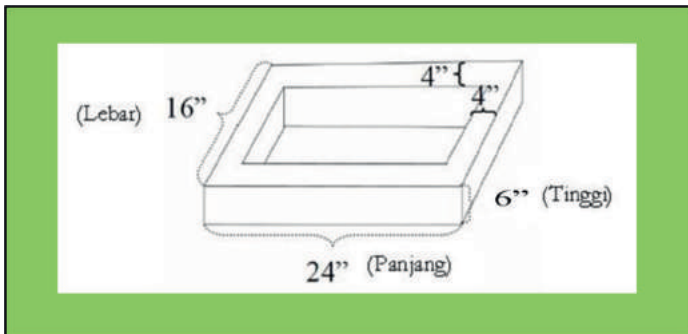

- c. Jarak antara kubur dengan kubur yang lain tidak lebih daripada 36 inci (3 kaki).

4.0 PANDUAN BINAAN TANDA ARAH KIBLAT

- 4.1 Pejabat Mufti Negeri Sabah telah mengambil model binaan tanda Arah Kiblat sebagai saranan untuk dilaksanakan di negeri ini. Model binaan ini diambil daripada panduan binaan tanda Arah Kiblat yang disediakan oleh Jabatan Mufti Negeri Sarawak.

- 4.2 Binaan Tanda Arah Kiblat ini hendaklah dibina di kawasan tanah perkuburan bagi membimbing masyarakat Islam supaya urusan berkaitan ziarahi kubur, arah kiblat jenazah dan hukum binaan di tanah kubur mengikut hukum syarak.
- 4.3 Pada binaan Tanda Arah Kiblat ini di lengkapi dengan beberapa panduan dan adab berkaitan kubur, antaranya ialah:
 - a. Adab menziarahi kubur
 - b. Hukum menggali semula kubur
 - c. Panduan membuat binaan di kubur
 - d. Arah kiblat yang tepat
- 4.4 Anak panah arah kiblat hendaklah bersifat kekal. Model binaan tanda Arah Kiblat sebagaimana dalam gambar rajah A.

Panduan Binaan Tanda Arah Kiblat

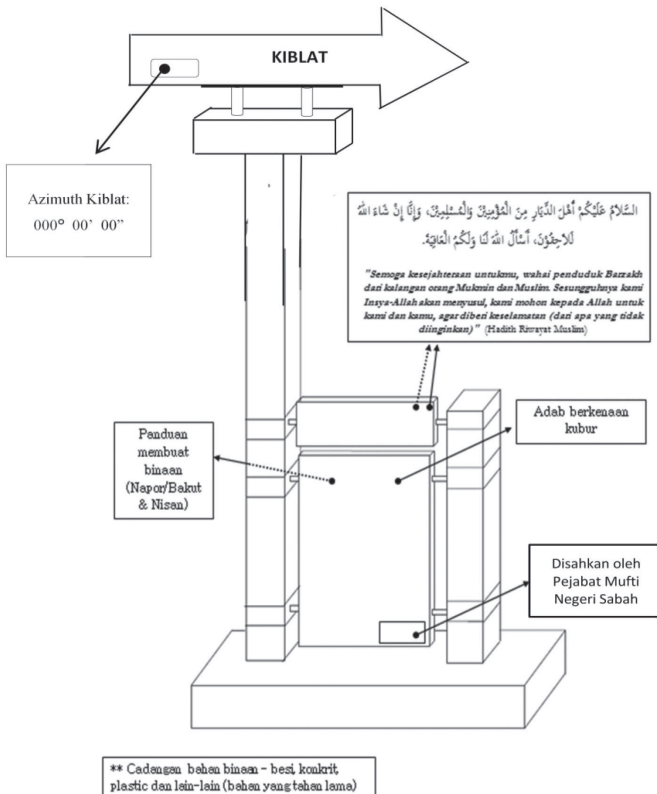

Gambar rajah A

Cadangan Binaan Tanda Arah Kiblat

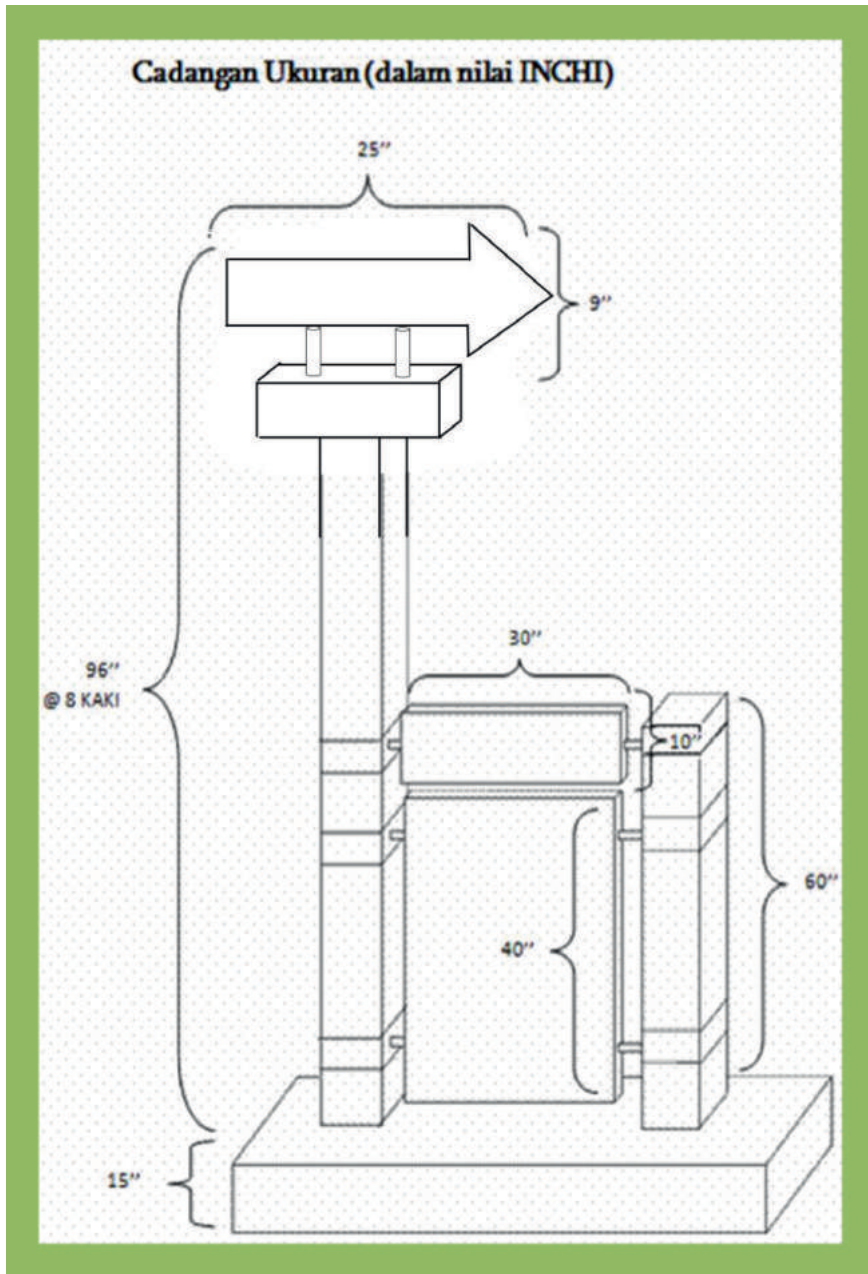



Gambar Ihsan Daripada Jabatan Mufti Negeri Sarawak

5.0 ADAB MENZIARAH TANAH KUBUR

Berikut adalah sebahagian adab menziarahi kubur;

1. Berpakaian sopan dan menutup aurat.
2. Memberi salam kepada ahli atau penghuni kubur, afdal dilakukan dalam keadaan berdiri di tepi perkuburan dengan membelakangi kiblat dan menghadap ke arah muka ahli kubur yang diziarahi. Hal ini juga diamalkan ketika membaca talqin. (Disunatkan memberi salam dan berdoa walaupun sekadar melintasi mana-mana kubur orang Islam sekalipun tanpa niat ziarah secara khusus).

Doanya ialah:

السَّلَامُ عَلَيْكُمْ أَهْلَ الدِّيَارِ مِنَ الْمُؤْمِنِينَ وَالْمُسْلِمِينَ، وَإِنَّا

إِنْ شَاءَ اللَّهُ بِكُمْ لَاحِقُونَ ، أَسْأَلُ اللَّهَ لَنَا وَلَكُمْ الْعَافِيَةَ .

Maksudnya: “Semoga kesejahteraan untukmu, wahai penduduk Barzakh dari kalangan orang Mukmin dan Muslim. Sesungguhnya kami Insya-Allah akan menyusul, kami mohon kepada Allah untuk kami dan kamu, agar diberi keselamatan (dari apa yang tidak diinginkan)” (Hadis Sahih Riwayat Muslim, 3/583)

3. Disunatkan membaca al-Quran; antara surah yang disarankan untuk dibaca ialah surah Yaasin, al-Fatihah dan al Ikhlas dengan niat menghadiahkan kebaikan pahala bacaan tersebut kepada si mati.
4. Bagi perempuan yang hendak menziarahi kubur sebaik-baiknya hendaklah ditemani oleh suami ataupun mahramnya serta menjaga diri dari *tabarruj* (berhias dan menzahirkan kecantikan).
5. Berakhlak dengan akhlak mulia.
6. Menjaga kebersihan kawasan perkuburan dan persekitarannya.

6.0 LARANGAN SEMASA MENZIARAH KUBUR

Berikut adalah sebahagian larangan semasa menziarahi kubur;

1. Dilarang meratap, meraung, memukul-mukul pipi, merontar-ronta kerana terlalu sedih seperti yang dijelaskan di dalam hadis Ibnu Mas’ud Radhiallahu ‘Anhu bahawa Rasulullah Sallallahu ‘Alaihi Wasallam bersabda:

" لَيْسَ مِنَّا مَنْ ضَرَبَ الخُدُودَ وَشَقَّ الجُيُوبَ وَدَعَا بِدَعْوَى الجَاهِلِيَّةِ "

Bermaksud: "Bukanlah dari golongan kami orang yang menampar-nampar pipi, merobek leher baju, dan berseru dengan seruan jahiliah." (Riwayat Al-Bukhari, (1294), Muslim, (103).

2. Makruh duduk dan merangkak di atas kubur; melangkah kubur dan bersandar pada kubur sebagaimana hadis daripada Abu Hurairah Radhiallahu 'Anhu bahawa Rasulullah Sallallahu 'Alaihi Wasallam bersabda:

لَأَنْ يَجْلِسَ أَحَدُكُمْ عَلَى جَمْرَةٍ فَتَحْرِقَ ثِيَابَهُ، فَتَخْلُصَ إِلَى جِلْدِهِ؛ خَيْرٌ لَهُ مِنْ أَنْ يَجْلِسَ عَلَى قَبْرِ

Bermaksud: "Sekiranya seseorang kamu duduk di atas bara api yang membakar pakaiannya dan menyentuh serta menghanguskan kulitnya adalah lebih baik baginya daripada duduk di atas kubur." (Riwayat Muslim, 971)

3. Tidak harus memijak kubur kecuali jika ada keperluan seperti tiada jalan menuju ke kubur dan menggali kubur yang tiada tempat untuk berpijak, kerana memijak-mijak itu sama seperti hukum duduk di atas kuburan.
4. Haram melakukan perkara-perkara khurafat yang menjejaskan aqidah seperti mencium atau mengusap-usap batu nisan, kubur, tanah perkuburan dan seumpamanya.
5. Dilarang berniat dan mengambil keberkatan daripada kubur.
6. Dilarang mengikut atau menyerupai adat atau perbuatan agama lain seperti membawa kalungan bunga sebagaimana yang telah dijelaskan di dalam hadis Ibnu Umar Radhiallahu 'Anhuma bahawa Rasulullah Sallallahu 'Alaihi Wasallam bersabda:

مَنْ تَشَبَّهَ بِقَوْمٍ فَهُوَ مِنْهُمْ

Bermaksud: "Sesiapa yang menyerupai sesuatu kaum, maka dia tergolong dalam kelompok mereka." (Riwayat Abu Dawud, 4031)

7.0 PENUTUP

Semua perkara berkaitan ibadah hendaklah mengikut apa yang disyariatkan Allah SWT. Dalam Islam telah meletakkan kaedah sebagai panduan bahawa:

الأصلُ في العباداتِ الحُظْرُ

Bermaksud: Asal sesuatu ibadat itu adalah dilarang.

Oleh itu, kita tidak boleh membuat sesuatu dalam ibadat mengikut sesuka hati kita kerana yang membuat syariat itu adalah hak Allah SWT. Dalam surah al-Syura ayat 21, Allah SWT telah berfirman:

أَمْ لَهُمْ شُرَكَوُا شَرَعُوا لَهُمْ مِّنَ الدِّينِ مَا لَمْ يَأْذَنَ بِهِ اللَّهُ وَوَلَا كَلِمَةُ الْفَصْلِ لَفُضِيَ
بَيْنَهُمْ وَإِنَّ الظَّالِمِينَ لَهُمْ عَذَابٌ أَلِيمٌ ﴿٢١﴾

Bermaksud: Apakah mereka mempunyai sembah-sembahan selain Allah yang mensyariatkan untuk mereka agama yang tidak diizinkan oleh Allah? Sekiranya tidak ada ketetapan yang menentukan (dari Allah) tentulah mereka telah dibinasakan dan Sesungguhnya orang-orang yang zalim itu akan beroleh azab seksa yang tidak terperi sakitnya.